

# Si-850-7 主仕様一覧・各種寸法図

射出	スクリー直径	Screw diameter	mm	68	75	83	83	90	100	100	110	110	120
	射出ストローク	Injection stroke	mm	306	375	375	420	450	450	500	500	500	550
	理論射出体積	Theoretical injection capacity	cm <sup>3</sup>	1111	1656	2028	2272	2862	3534	3926	4751	4751	6220
	射出装置名	Injection unit	-	K600F			L750F ※1			M750F		N1100F	
	最大射出速度	Max. injection speed	mm/s	180			170			150		150	
	射出率	Injection rate	cm <sup>3</sup> /s	653	795	973	919	1081	1335	1178	1425	1425	1696
	最大射出圧力	Max. injection pressure	MPa	221	182	150	216	192	156	187	152	177	148
	最大保圧	Max. injection holding pressure	MPa	196	157	128	196	167	138	167	138	155	130
	射出装置名	Injection unit	-	K750F			-			-		-	
	最大射出速度	Max. injection speed	mm/s	250			-			-		-	
	射出率	Injection rate	cm <sup>3</sup> /s	907	1104	1352	-	-	-	-	-	-	-
	最大射出圧力	Max. injection pressure	MPa	221	182	150	-	-	-	-	-	-	-
	最大保圧	Max. injection holding pressure	MPa	196	157	128	-	-	-	-	-	-	-
可塑化能力(PS)	Recovery rate(PS)	kg/h	225	297	397	337	450	612	576	756	614	780	
Injection	スクリー回転速度	Screw revolution speed	min <sup>-1</sup>	200			170			160		130	
	ヒーター電力	Heater capacity	kW	24.8	31.2	38.8	38.8	49.4	53.4	53.4	61.4	61.4	72.1
	ノズルタッチ力	Nozzle pressing force	kN	39.0			39.0			39.0		58.8	
型締	型締方式	Clamping system	-	ダブルトルグ Double toggle									
	型締力	Clamping force	kN	8330									
	型開閉ストローク	Clamping stroke	mm	1000									
	最小金型厚さ	Min. mold height	mm	450									
	最大金型厚さ	Max. mold height	mm	1100									
	タイバー間隔(H×V)	Tie bar clearance(H×V)	mm	1145×1145									
	金型取付盤寸法(H×V)	Die plate size(H×V)	mm	1540×1540									
Clamping	エジェクター力	Ejector force	kN	177									
	エジェクターストローク	Ejector stroke	mm	280									
	機械寸法(L)	Machine dimensions(L)	mm	10676	10676	10676	10676	10676	10765	11010	11242	11492	11794
機械寸法(W×H)	Machine dimensions(W×H)	mm	2443×2486			2443×2486			2443×2515		2443×2511		
入力電源	Power source	-	三相 3-phase AC200V±10% 50Hz / AC200V±10% 60Hz / AC220V±10% 60Hz										
メインブレーカー容量	Main breaker capacity	A	K600F:400[200] K750F:400[225]			400[225]			500[250]		600[350]		
総電気容量	Total electric capacity	kVA	K600F:98 K750F:113			124			130		179		
入力電源線サイズ	Incoming supply wire size	mm <sup>2</sup>	K600F:325[100] K750F:325[150]			325[150]			400[150]		250×2[250]		
保護接地線サイズ	Protective earthing wire size	mm <sup>2</sup>	K600F:200[60] K750F:200[100]			200[100]			200[100]		150×2[150]		
機械質量	Machine weight	t	40.4 [射出 Inj:9.5t / 型締 Clamp:30.9t]			43.4 [射出 Inj:12.5t / 型締 Clamp:30.9t]			45.4 射出 Inj:14.5t 型締 Clamp:30.9t		46.9 射出 Inj:16.0t 型締 Clamp:30.9t		
Other	騒音値(LpA)	Noise(LpA)	73.2dB										

## 注記

- 性能向上のため、上記仕様を予告なく変更することがあります。
- 本仕様はSI単位を使用しています。1MPa=10.2kgf/cm<sup>2</sup>、1kN=0.102tonf
- 最大射出圧力、最大保圧、スクリー回転速度は設定可能な最大値です。
- 最大射出圧力、最大保圧、スクリー回転速度は成形条件、サイクル、材料(樹脂)等によって制限される場合があります。
- 射出率、最大射出速度の値は計算値です。射出圧力の設定値によって制限される場合があります。
- オプション取付により、ブレーカー容量を変更する場合があります。
- [ ] は、入力電源 400V仕様(成形機側に昇電圧トランス(オプション)が必要)の数値です。
- 騒音値は、JIS B 6711:2021(ISO 20430:2020)の騒音試験規則に従って決定された値です。実際の使用条件により数値は異なります。
- 入力電源線サイズは、定格60℃の絶縁電線3本、周囲温度30℃、金属管工事の場合の値です。条件により数値は異なります。
- 保護接地線サイズは、入力電源線サイズを基に選定しています。
- 総電気容量は駆動装置の最大性能で算出しています。射出装置の使用条件によって総電気容量が低減できる場合があります。

## NOTES

- In order to improve machine performance, the above specifications may be changed without notice or legal obligation on the part of the manufacturer.
- The specifications are expressed in SI units. (1MPa=10.2kgf/cm<sup>2</sup>, 1kN=0.102tonf)
- The maximum injection pressure, holding pressure, and screw rotation speed are the maximum values that can be set.
- The maximum injection pressure, holding pressure, and screw rotation speed may be limited depending on the molding conditions, cycle time, resin used, and other factors.
- The injection rate and maximum injection speed are theoretical values, which may be limited by the injection pressure settings.
- The breaker capacity may change depending on the options being installed.
- Figures in [ ] are for 400V input power (optional transformer required on the machine side).
- The noise level has been determined in accordance with the noise test code specified in JIS B 6711:2021 (ISO 20430:2020). Actual values may vary depending on operating conditions.
- The input power cable size is based on the use of three insulated wires rated at 60°C, in a metallic conduit, with an ambient temperature of 30°C. Actual required size may vary depending on installation conditions.
- The protective earth wire size is selected based on the input power cable size.
- The total electric capacity is calculated based on the maximum performance of the driving unit. The total electric capacity may be reduced depending on actual operating conditions of the injection unit.

※1 L750Fのφ83加熱筒ユニットはKユニットのφ83加熱筒ユニットとは仕様異なり互換性はありません。

※1 The screw and heating barrel of Ø83 for L750F is not compatible with those for K600/750F of Ø83.

外観図/金型取付図/取出機取付関係図 Overall Machine Dimensions / Mold Fixing Dimensions / Robot Mounting Dimensions

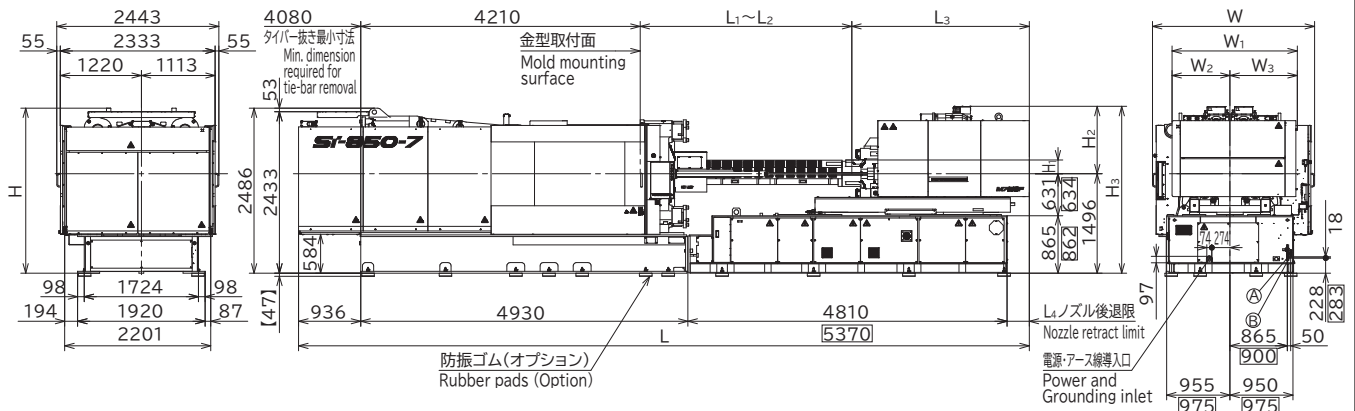

射出ユニット名(スクリュー直径) Injection unit (Screw diameter)		L	W	H	L <sub>1</sub>	L <sub>2</sub>	L <sub>3</sub>	L <sub>4</sub>	W <sub>1</sub>	W <sub>2</sub>	W <sub>3</sub>	H <sub>1</sub>	H <sub>2</sub>	H <sub>3</sub>
K600F K750F	φ68	10676	2443	2486	2211	1621	2108	-1211	1510	680	830	180	920	2416
	φ75	10676	2443	2486	2442	1852	2108	-980	1510	680	830	180	920	2416
	φ83	10676	2443	2486	2616	2026	2108	-806	1510	680	830	180	920	2416
L750F	φ83	10676	2443	2486	2686	2026	2430	-414	1764	800	964	210	983	2479
	φ90	10676	2443	2486	2962	2302	2430	-138	1764	800	964	210	983	2479
	φ100	10765	2443	2486	3189	2529	2430	89	1764	800	964	210	983	2479
M750F	φ100	11010	2443	2515	3189	2529	2675	334	1888	874	1014	210	1019	2515
	φ110	11242	2443	2515	3421	2761	2675	566	1888	874	1014	210	1019	2515
N1100F	φ110	11492	2443	2511	3421	2761	2925	256	1884	790	1094	210	1015	2511
	φ120	11794	2443	2511	3723	3063	2925	558	1884	790	1094	210	1015	2511

①ホッパー下冷却水 給水口 Rc3/8

(水量通常5~10ℓ/min, Yガタストレーナ付)

②ホッパー下冷却水 排水口 Rc3/8

※ホッパー下冷却水の1次配管接続は、屈曲自在性(ホース配管等)があるもので接続して下さい。

又、電源導入口も同様にキャブタイケーブル等で接続して下さい。

※【 】内はオプション取付時の寸法です。

※□寸法は、N1100F搭載時の数値です。

③Water inlet for hopper throat : Rc 3/8 with Y-strainer  
(General flow rate : 5-10L/min)

④Water outlet for hopper throat : Rc 3/8

※Flexible hose must be used for the hopper throat primary piping connection.

※Cabtyre cable must be used for the primary power supply connection.

※The figures in 【 】 show dimensions with options.

※Figures in □ show dimensions with N1100F.

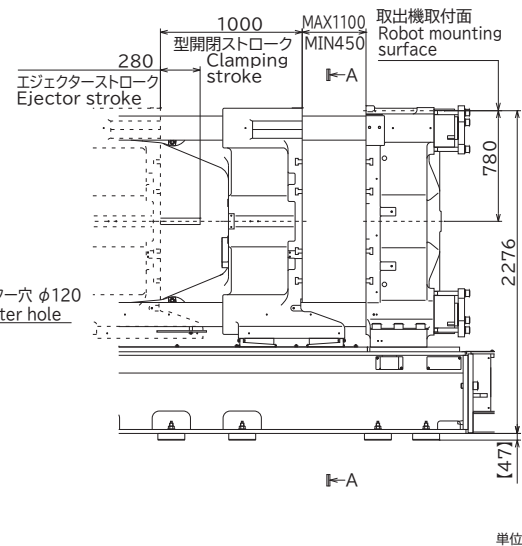
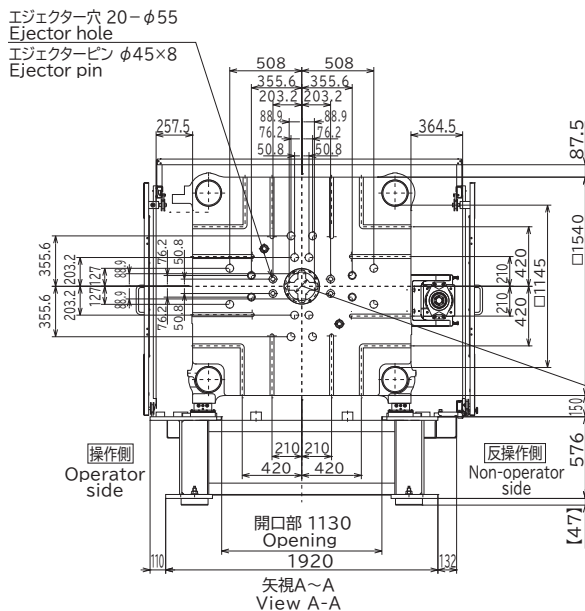
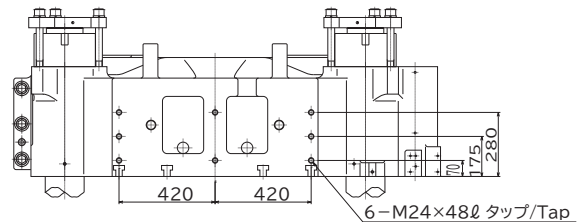
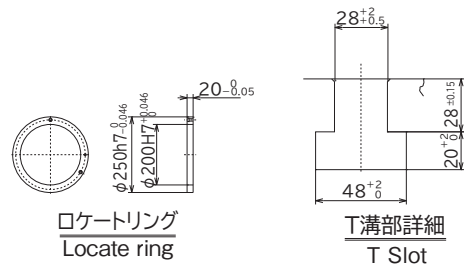

SI-850-7  
SI-80-7  
SI-100-7  
SI-130-7  
SI-180-7  
SI-230-7  
SI-280-7  
SI-350-7  
SI-450-7  
SI-550-7  
SI-700-7  
SI-850-7  
SI-1000-7  
SI-1300-7  
ノズル部  
Dimensions of Nozzle Area  
ホッパー取付部  
Dimensions of Hopper Mounting Area  
標準装備  
Standard Equipment  
オプション  
Optional Equipment