

# Si-550-7 主仕様一覧・各種寸法図

射出	スクリュー直径	Screw diameter	mm	68	75	83	83	90	100
	射出ストローク	Injection stroke	mm	306	375	375	420	450	450
	理論射出体積	Theoretical injection capacity	cm <sup>3</sup>	1111	1656	2028	2272	2862	3534
	射出装置名	Injection unit	-	K600F			L750F ※1		
	最大射出速度	Max. injection speed	mm/s	180			170		
	射出率	Injection rate	cm <sup>3</sup> /s	653	795	973	919	1081	1335
	最大射出圧力	Max. injection pressure	MPa	221	182	150	216	192	156
	最大保圧	Max. injection holding pressure	MPa	196	157	128	196	167	138
	射出装置名	Injection unit	-	K750F			-		
	最大射出速度	Max. injection speed	mm/s	250			-		
	射出率	Injection rate	cm <sup>3</sup> /s	907	1104	1352	-	-	-
	最大射出圧力	Max. injection pressure	MPa	221	182	150	-	-	-
	最大保圧	Max. injection holding pressure	MPa	196	157	128	-	-	-
	Injection	可塑化能力(PS)	Recovery rate(PS)	kg/h	225.0	297.0	397.0	337.0	450.0
スクリュー回転速度		Screw revolution speed	min <sup>-1</sup>	200			170		
ヒーター電力		Heater capacity	kW	24.8	31.2	38.8	38.8	49.4	53.4
ノズルタッチ力		Nozzle pressing force	kN	39.0			39.0		
型締	型締方式	Clamping system	-	ダブルトル Double toggle					
	型締力	Clamping force	kN	5390					
	型開閉ストローク	Clamping stroke	mm	900					
	最小金型厚さ	Min. mold height	mm	400					
	最大金型厚さ	Max. mold height	mm	900					
	タイバー間隔(H×V)	Tie bar clearance(H×V)	mm	970×970					
	金型取付盤寸法(H×V)	Die plate size(H×V)	mm	1320×1320					
Clamping	エジェクター力	Ejector force	kN	117.6					
	エジェクターストローク	Ejector stroke	mm	250					
	その他	機械寸法(L)	Machine dimensions(L)	mm	9410	9410	9410	9556	9832
機械寸法(W×H)		Machine dimensions(W×H)	mm	2162×2367			2162×2430		
入力電源		Power source	-	三相 3-phase AC200V±10% 50Hz / AC200V±10% 60Hz / AC220V±10% 60Hz					
メインブレーカー容量		Main breaker capacity	A	K600F:400[200] K750F:400[225]			400[225]		
総電気容量		Total electric capacity	kVA	K600F:98 K750F:113			124		
入力電源線サイズ		Incoming supply wire size	mm <sup>2</sup>	K600F:325[100] K750F:325[150]			325[150]		
保護接地線サイズ		Protective earthing wire size	mm <sup>2</sup>	K600F:200[60] K750F:200[100]			200[100]		
機械質量		Machine weight	t	31.1 [射出 Inj:9.0t / 型締 Clamp:22.1t]			33.6 [射出 Inj:11.5t / 型締 Clamp:22.1t]		
騒音値(LpA)		Noise(LpA)	dB	77.7dB					

## 注記

- ・性能向上のため、上記仕様を予告なく変更することがあります。
- ・本仕様はSI単位を使用しています。1MPa=10.2kgf/cm<sup>2</sup>、1kN=0.102tonf
- ・最大射出圧力、最大保圧、スクリュー回転速度は設定可能な最大値です。
- ・最大射出圧力、最大保圧、スクリュー回転速度は成形条件、サイクル、材料(樹脂)等によって制限される場合があります。
- ・射出率、最大射出速度の値は計算値です。射出圧力の設定値によって制限される場合があります。
- ・オプション取付により、ブレーカー容量を変更する場合があります。
- ・【I】は、入力電源 400V仕様(成形機側に異電圧トランス(オプション)が必要)の数値です。
- ・騒音値は、JIS B 6711:2021(ISO20430:2020)の騒音試験規則に従って決定された値です。実際の使用条件により数値は異なります。
- ・入力電源線サイズは、定格60℃の絶縁電線3本、周囲温度30℃、金属管工事の場合の値です。条件により数値は異なります。
- ・保護接地線サイズは、入力電源線サイズを基に選定しています。
- ・総電気容量は駆動装置の最大性能で算出しています。射出装置の使用条件によって総電気容量が低減できる場合があります。

※1 L750Fのφ83加熱筒ユニットはKユニットのφ83加熱筒ユニットとは仕様異なり互換性はありません。

## NOTES

- ・In order to improve machine performance, the above specifications may be changed without notice or legal obligation on the part of the manufacturer.
- ・The specifications are expressed in SI units. (1MPa=10.2kgf/cm<sup>2</sup>, 1kN=0.102tonf)
- ・The maximum injection pressure, holding pressure, and screw rotation speed are the maximum values that can be set.
- ・The maximum injection pressure, holding pressure, and screw rotation speed may be limited depending on the molding conditions, cycle time, resin used, and other factors.
- ・The injection rate and maximum injection speed are theoretical values, which may be limited by the injection pressure settings.
- ・The breaker capacity may change depending on the options being installed.
- ・Figures in I are for 400V input power (optional transformer required on the machine side).
- ・The noise level has been determined in accordance with the noise test code specified in JIS B 6711:2021 (ISO 20430:2020). Actual values may vary depending on operating conditions.
- ・The input power cable size is based on the use of three insulated wires rated at 60°C, in a metallic conduit, with an ambient temperature of 30°C. Actual required size may vary depending on installation conditions.
- ・The protective earth wire size is selected based on the input power cable size.
- ・The total electric capacity is calculated based on the maximum performance of the driving unit. The total electric capacity may be reduced depending on actual operating conditions of the injection unit.

※1 The screw and heating barrel of Ø83 for L750F is not compatible with those for K600/750F of Ø83.

外観図/金型取付図/取出機取付関係図 Overall Machine Dimensions / Mold Fixing Dimensions / Robot Mounting Dimensions

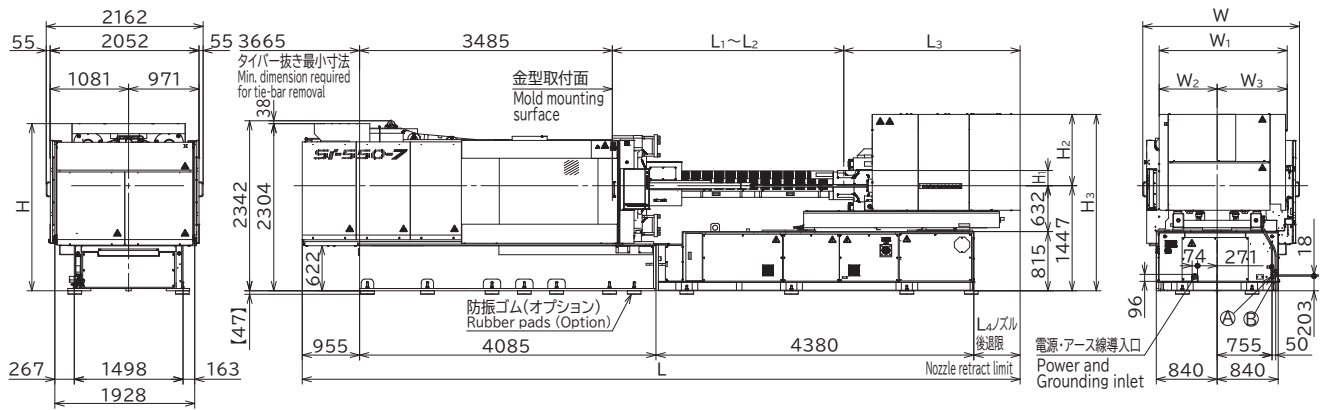

射出ユニット名(スクリュー直径) Injection unit (Screw diameter)		L	W	H	L <sub>1</sub>	L <sub>2</sub>	L <sub>3</sub>	L <sub>4</sub>	W <sub>1</sub>	W <sub>2</sub>	W <sub>3</sub>	H <sub>1</sub>	H <sub>2</sub>	H <sub>3</sub>
K600F K750F	φ68	9420	2162	2367	2211	1621	2108	-661	1510	680	830	180	920	2367
	φ75	9420	2162	2367	2442	1852	2108	-430	1510	680	830	180	920	2367
	φ83	9420	2162	2367	2616	2026	2108	-256	1510	680	830	180	920	2367
L750F	φ83	9566	2162	2430	2686	2026	2430	136	1764	800	964	210	983	2430
	φ90	9832	2162	2430	2962	2302	2430	412	1764	800	964	210	983	2430
	φ100	10059	2162	2430	3189	2529	2430	639	1764	800	964	210	983	2430

- ①ホッパー下冷却水 給水口 Rc3/8  
(水量通常5~10ℓ/min, Yガタストレーナ付)
- ②ホッパー下冷却水 排水口 Rc3/8
- ※ホッパー下冷却水の1次配管接続は、屈曲自在性(ホース配管等)があるもので接続して下さい。  
又、電源導入口も同様にキャブタイヤケーブル等で接続して下さい。
- ※【 】内はオプション取付時の寸法です。

- ①Water inlet for hopper throat : Rc 3/8 with Y-strainer  
(General flow rate : 5-10L/min)
- ②Water outlet for hopper throat : Rc 3/8
- ※Flexible hose must be used for the hopper throat primary piping connection.
- ※Cabtyre cable must be used for the primary power supply connection.
- ※The figures in 【 】 show dimensions with options.

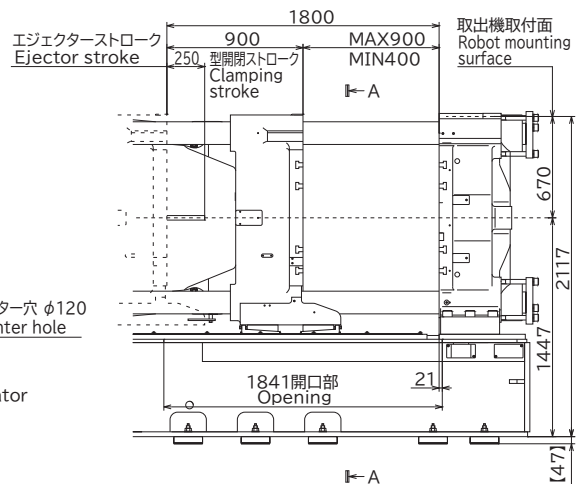
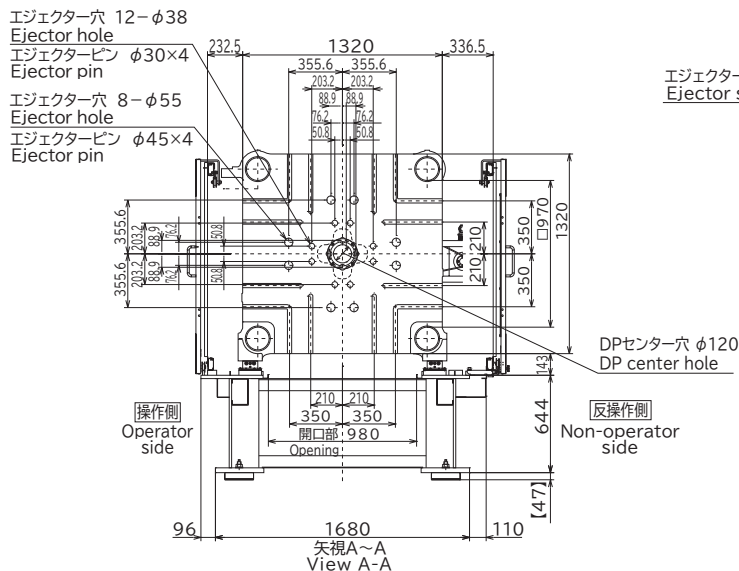
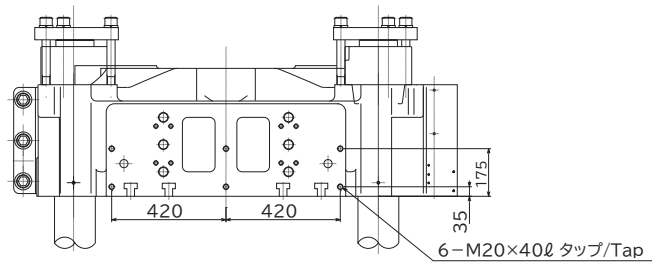
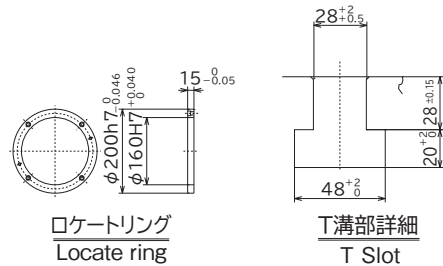

単位/Unit : mm

Si-50-7  
Si-80-7  
Si-100-7  
Si-130-7  
Si-180-7  
Si-230-7  
Si-280-7  
Si-350-7  
Si-450-7  
Si-550-7  
Si-700-7  
Si-850-7  
Si-1000-7  
Si-1300-7  
ノズル部  
Dimensions of  
Nozzle Area  
ホッパー取付部  
Dimensions of  
Hopper Mounting Area  
標準装備  
Standard  
Equipment  
オプション  
Optional  
Equipment